



SMH-L-S



SVH-L-ES

## SVH/SMH-L-S(ES) series

### ■ 编码原则

SVH/SMH - xL - S(ES)

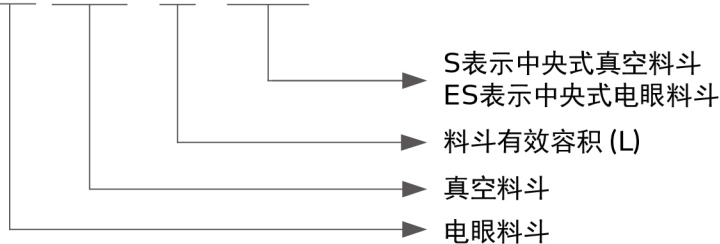

### ■ 本机特点

- SVH-L-ES在底部配备了玻璃管暂存装置，适合安装于成型机的入料口，可以保证成型在料斗吸料过程中不缺料，实现连续生产
- 料斗原料接触部分采用不锈钢材质制作，确保原料不会被污染
- 配备真空分离阀，可有效开闭真空回路
- 标准配备钢丝过滤网

### ■ 应用范围

本系列产品主要用于搭配SAL-UG122一对二欧化分离式真空填料机或SAL-UG124一对四欧化分离式真空填料机使用，也可用于中央供料系统。SMH-L-S适合安装于干燥机、储料桶或是其他容器之上，用作物料输送过程中的接收装置。

## 外形尺寸

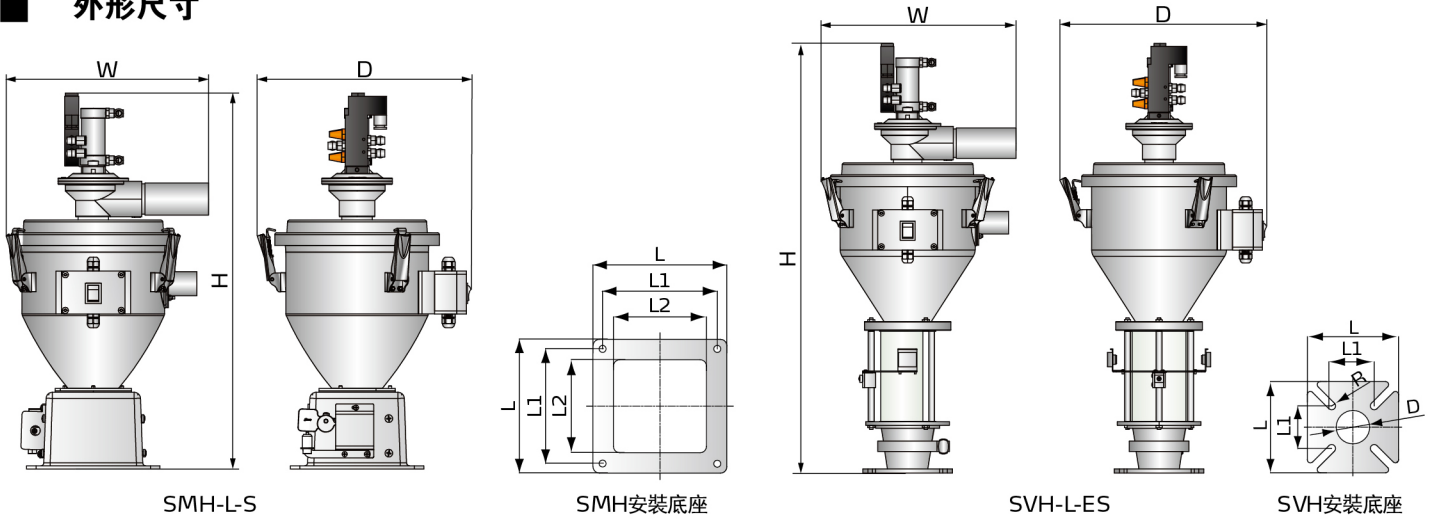

## 规格表

### SMH-L-S

机型	容量 (L)	外形尺寸 (H×W×D) (mm)	净重 (kg)	输料管径 (inch)	吸风管径 (inch)	底座安装尺寸 (L×L1×L2) (mm)
SMH-6L-S	6	600×320×340	9	1.5	2	210×180×146
SMH-12L-S	12	640×350×390	9	1.5	2	
SMH-24L-S	24	880×360×390	11	2	2.5	

### SVH-L-ES

机型	容量 (L)	外形尺寸 (H×W×D) (mm)	净重 (kg)	输料管径 (inch)	吸风管径 (inch)	底座安装尺寸 (L×L1×D×R) (mm)
SVH-6L-ES	6	720×330×350	9	1.5	2	150×70×55×6.5
SVH-12L-ES	12	800×360×400	13	1.5	2	180×80×55×6.5
SVH-24L-ES	24	1280×380×400	15	2	2.5	180×80×80×6.5