

## 2.2 机器零件图

### 2.2.1 系统结构图(SHD-20U~750U)

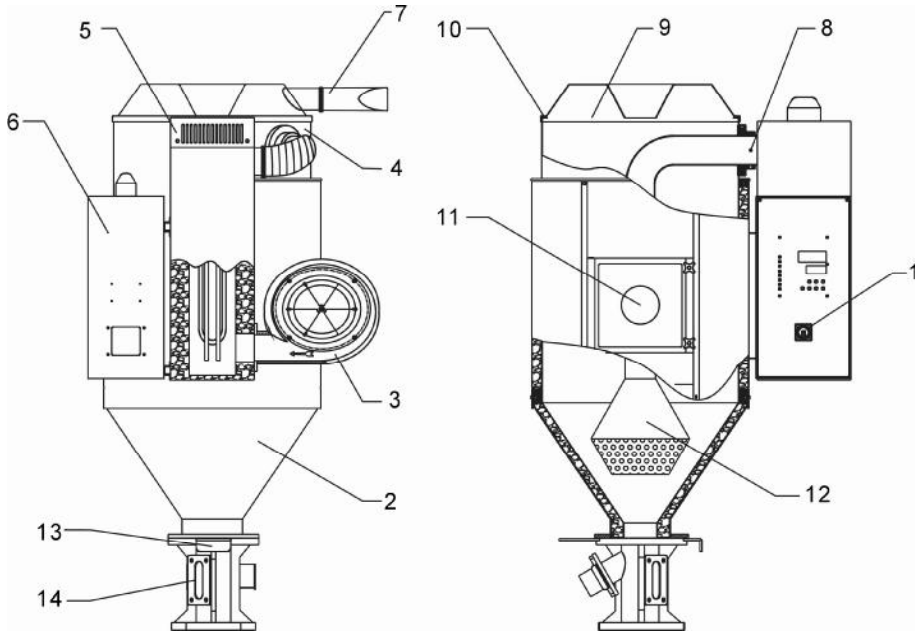

部件名称:

1. 主电源开关 2. 保温外层 3. 风机 4. 储料桶 5. 电热箱 6. 控制箱  
 7. 过滤布袋 8. 超温保护器 9. 桶盖 10. 上盖迫紧 11. 视料门 12. 下吹风管  
 13. 关料滑板 14. 标准底座

图 2-2: 系统结构图(SHD-20U~750U)

## 2.2.2 系统结构图(SHD-900U~1200U)

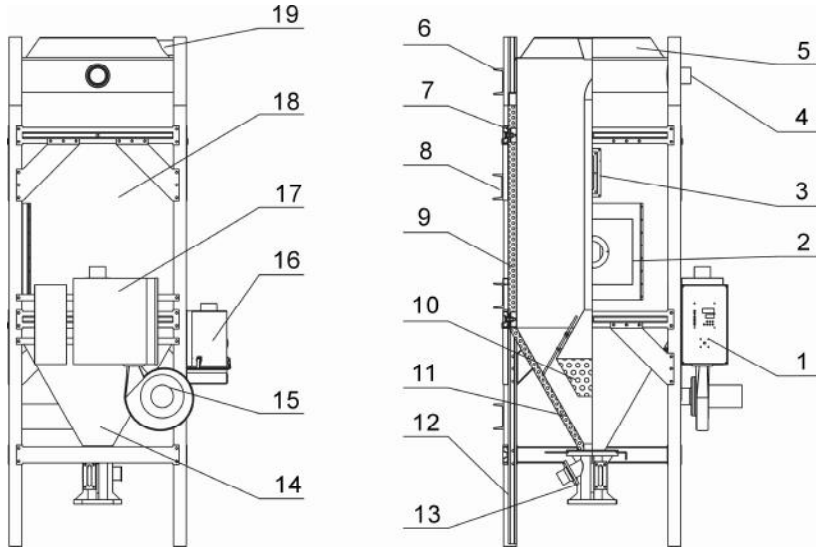

部件名称:

- |           |           |          |           |            |
|-----------|-----------|----------|-----------|------------|
| 1. 控制箱    | 2. 清理门    | 3. 视料窗   | 4. 下吹风口法兰 | 5. 桶盖      |
| 6. 包装支撑块  | 7. 脚架加强焊块 | 8. 叉车横梁  | 9. 保温棉    | 10. 下吹风喇叭口 |
| 11. 内料斗   | 12. 脚架    | 13. 磁力底座 | 14. 外包铝板  | 15. 风车     |
| 16. 热风回收器 | 17. 加热箱   | 18. 储料桶  | 19. 出风口   |            |

图 2-3: 系统结构图(SHD-900U~1200U)

### 2.2.3 系统结构图(SHD-1500U~8000U)

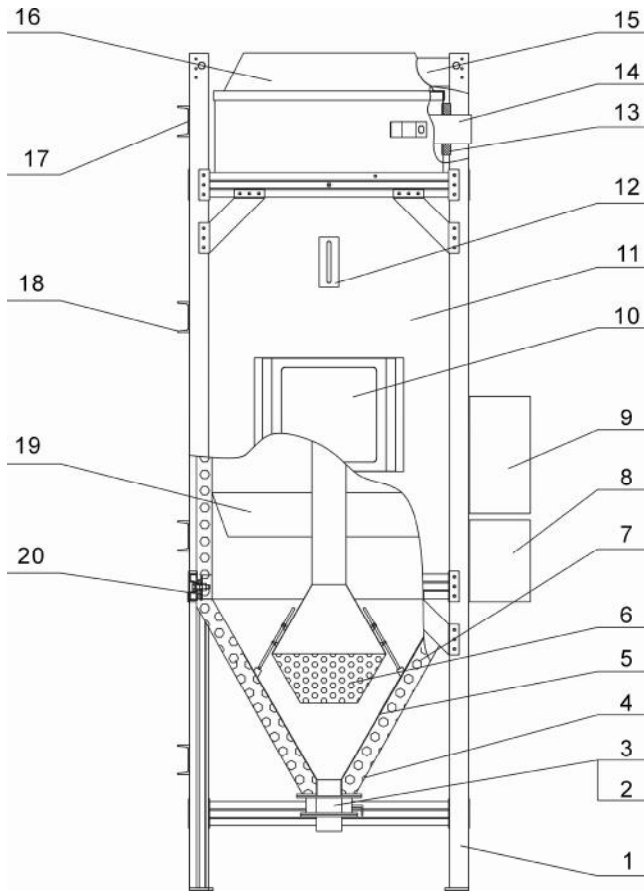

件名称:

- |            |           |              |          |            |
|------------|-----------|--------------|----------|------------|
| 1. 脚架      | 2. 手动蝶阀   | 3. 落料接管      | 4. 花纹铝包板 | 5. 内焊接储料桶  |
| 6. 下吹风管喇叭口 | 7. 保温棉    | 8. 电器控制箱     | 9. 加热箱   | 10. 视料门    |
| 11. 储料桶    | 12. 视料窗   | 13. 下吹风管铝固定块 | 14. 下吹风管 | 15. 出风口    |
| 16. 桶盖     | 17. 包装支撑块 | 18. 叉车横梁     | 19. 导料板  | 20. 脚架加强焊块 |

图 2-4: 系统结构图(SHD-1500U~8000U)

## 2.2.4 机器零件图(SHD-20U~750U)

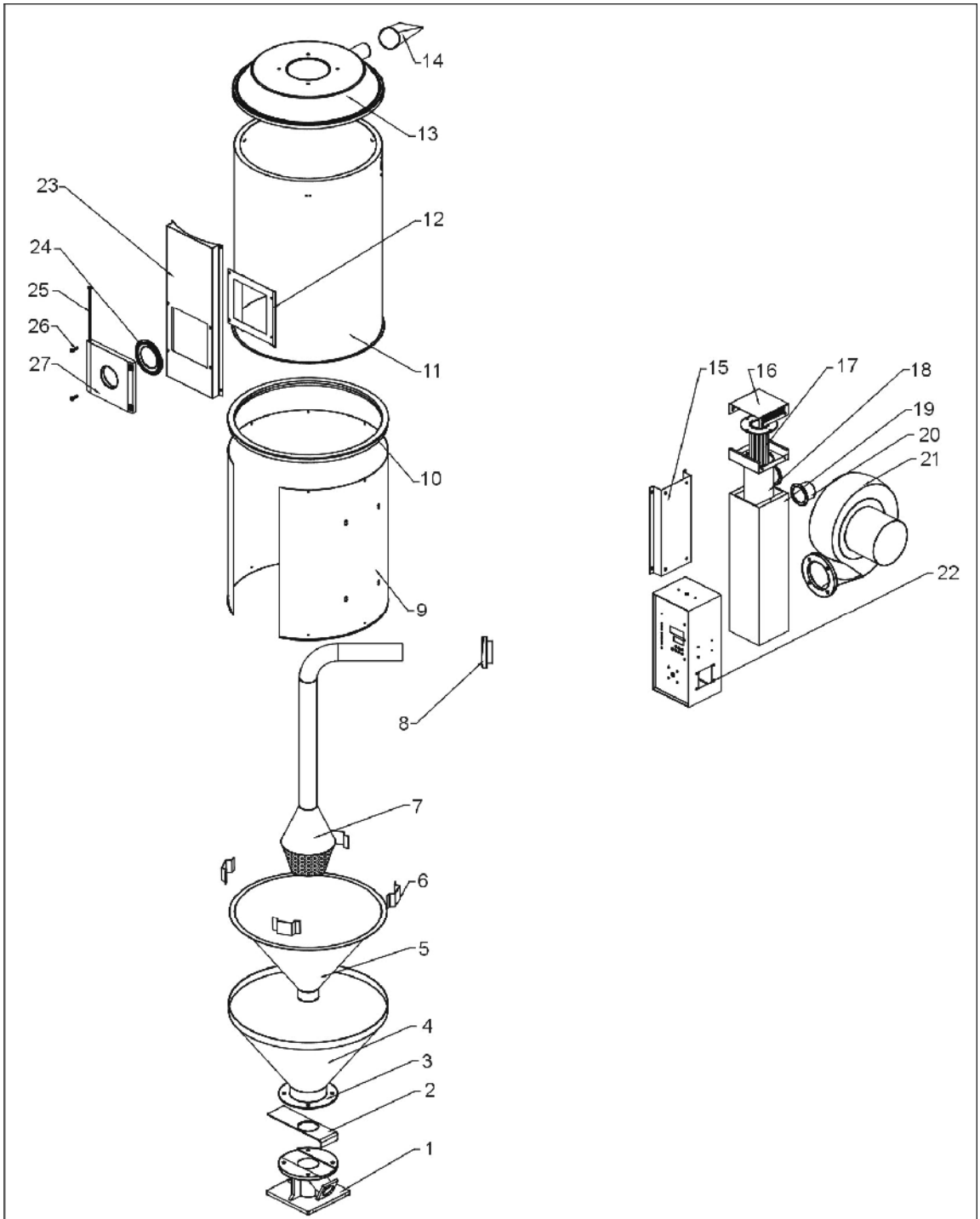

注：零件图中的阿拉伯数字详解见 2.2.4 材料明细表

图 2-5: 机器零件图(SHD-20U~750U)

## 2.2.5 零件材料明细表(SHD-20U~750U)

表 2-1: 零件材料明细表(SHD-20U~80U)

序号	名称	物料编号		
		SHD-20U	SHD-40U	SHD-80U
1	标准底座	BY10020000550	BY10040000050	BY10040000050
2	关料滑板	YW07001200000	YW09255000000	YW09255000000
3	料斗法兰	-	-	-
4	外料斗	-	-	-
5	内料斗	-	-	-
6	内固定块	-	-	-
7	下吹风管	-	-	-
8	下吹风管固定块	BW21020400210	BW21020400010	BW21081200010
9	保温板	-	-	-
10	桶上圈	BW21081210010	YA30004000000	BA30801200110
11	储料桶	-	-	-
12	视料门框	-	-	-
13	桶盖	BL02002000020	BL02004000020	BL02801200020
14	过滤过袋	BP82482000044	BP82482000044	BP82602000044
15	加热箱固定块	-	-	-
16	加热箱盖	-	-	-
17	电热管*	BH70202200050	BH70400300350	BH70803900250
18	热风管	-	-	-
19	加热箱外箱	-	-	-
20	出风口法兰	-	-	-
21	风机*	BM40001500200	BM40002500350	BM40003000250
22	微电脑控制箱	BH31002000250	BH31004000150	BH31008000350
23	外视料门框	-	-	-
24	视料口法兰	-	-	-
25	门插销	-	-	-
26	紧定螺钉	-	-	-
27	视料门	-	-	-

\*表示可能损坏的项目；\*\*表示较可能损坏的项目，建议备份。

请在下单采购零配件之前，先确认说明书版本号，以确保零配件物料号与实物一致。

表 2-2: 零件材料明细表(SHD-120U~230U)

序号	名称	物料编号		
		SHD-120U	SHD-160U	SHD-230U
1	标准底座	BY10040000050	BY10300000050	BY10300000050
2	关料滑板	YW09255000000	YW09102000000	YW09102000000
3	料斗法兰	-	-	-
4	外料斗	-	-	-
5	内料斗	-	-	-
6	内固定块	-	-	-
7	下吹风管	-	-	-
8	下吹风管固定块	BW21081200010	BW21164500010	BW21164500010
9	保温板	-	-	-
10	桶上圈	BA30801200110	BA30162300110	BA30162300110
11	储料桶	-	-	-
12	视料门框	-	-	-
13	桶盖	BL02801200020	BL02016000020	BL02016000020
14	过滤过袋	BP82602000044	BP82734000044	BP82734000044
15	加热箱固定块	-	-	-
16	加热箱盖	-	-	-
17	电热管*	BH70123900150	BH70160600250	BH70230600250
18	热风管	-	-	-
19	加热箱外箱	-	-	-
20	出风口法兰	-	-	-
21	风机*	BM40003000250	BM40004000150	BM40004000150
22	微电脑控制箱	BH31012000050	BH31016000350	BH31023000150
23	外视料门框	-	-	-
24	视料口法兰	-	-	-
25	门插销	-	-	-
26	紧定螺钉	-	-	-
27	视料门	-	-	-

\*表示可能损坏的项目；\*\*表示较可能损坏的项目，建议备份。

请在下单采购零配件之前，先确认说明书版本号，以确保零配件物料号与实物一致。

表 2-3: 零件材料明细表(SHD-300U~750U)

序号	名称	物料编号			
		SHD-300U	SHD-450U	SHD-600U	SHD-750U
1	标准底座	BY10300000050	BY10300000050	BY10400000050	BY10400000050
2	关料滑板	YW09102000000	YW09102000000	YW09406000040	YW09406000040
3	料斗法兰	-	-	-	-
4	外料斗	-	-	-	-
5	内料斗	-	-	-	-
6	内固定块	-	-	-	-
7	下吹风管	-	-	-	-
8	下吹风管固定块	BW21164500010	BW21164500010	BW21601200010	BW21601200010
9	保温板	-	-	-	-
10	桶上圈	BA30304500110	BA30304500110	YA30607500110	YA30607500110
11	储料桶	-	-	-	-
12	视料门框	-	-	-	-
13	桶盖	BL02030000020	BL02030000020	BL02060000020	BL02075000020
14	过滤过袋	BP82734000044	BP82734000044	BP82864000044	BP82864000044
15	加热箱固定块	-	-	-	-
16	加热箱盖	-	-	-	-
17	电热管*	BH70301200150	BH70451200250	BH70601800250	BH70751800250
18	热风管	-	-	-	-
19	加热箱外箱	-	-	-	-
20	出风口法兰	-	-	-	-
21	风机*	BM40005000150	BM40005000150	BM30055000250	BM30055000250
22	微电脑控制箱	BH31304500050	BH31045000250	BH31060001750	BH31075000050
23	外视料门框	-	-	-	-
24	视料口法兰	-	-	-	-
25	门插销	-	-	-	-
26	紧定螺钉	-	-	-	-
27	视料门	-	-	-	-

\*表示可能损坏的项目；\*\*表示较可能损坏的项目，建议备份。

请在下单采购零配件之前，先确认说明书版本号，以确保零配件物料号与实物一致。

## 2.2.6 机器零件图(SHD-900U~1200U)

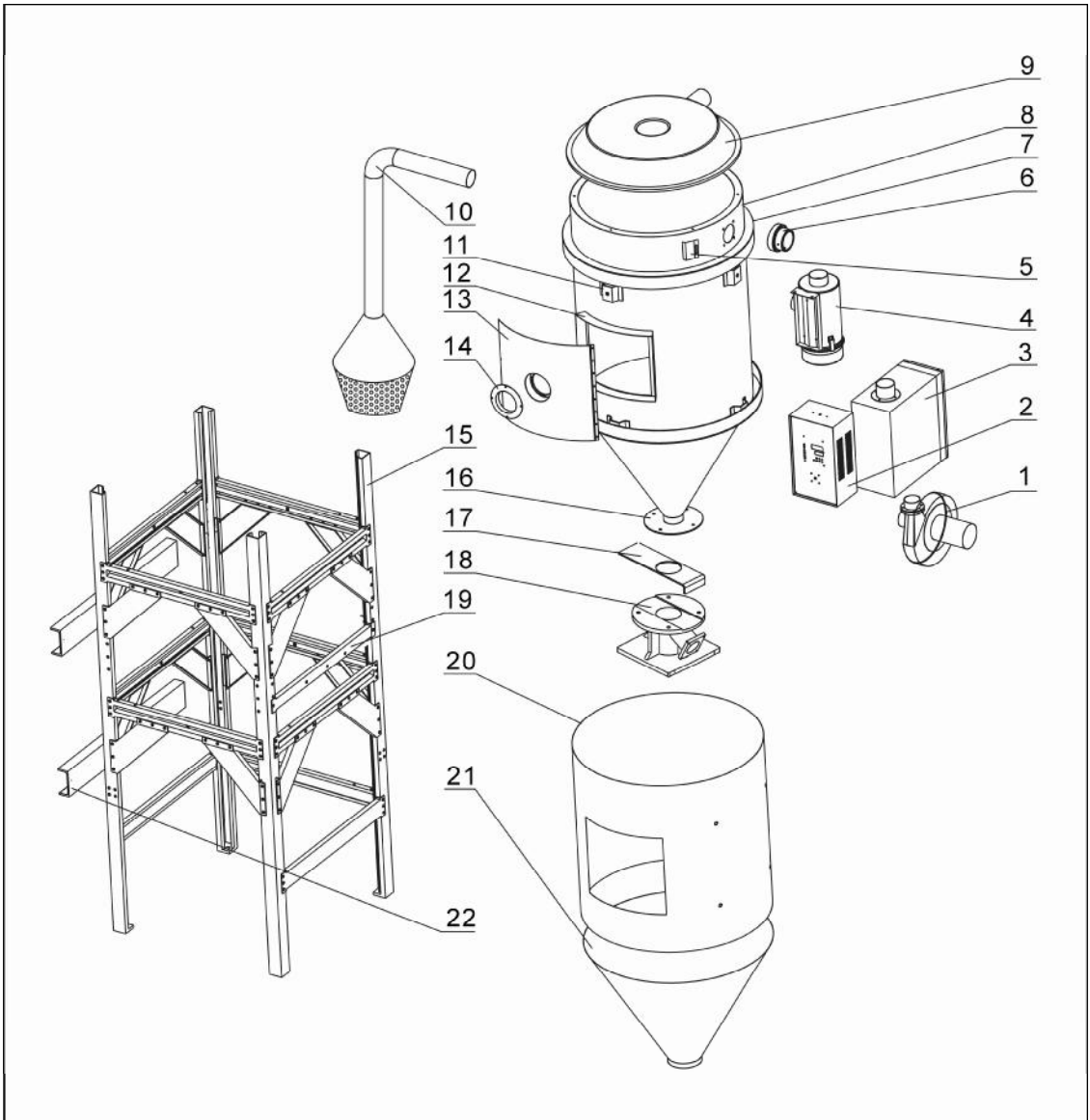

注：零件图中的阿拉伯数字详解见 2.2.6 材料明细表

图 2-6：机器零件图(SHD-900U~1200U)



## 2.2.7 零件材料明细表(SHD-900U~1200U)

表 2-4: 零件材料明细表(SHD-900U~1200U)

序号	名称	物料编号	
		SHD-900U	SHD-1200U
1	鼓风机*	BM30055000250	BM330113230050
2	控制箱	-	-
3	加热箱	-	-
4	热风回收器	BY10090000350	BY10090000350
5	储料桶小焊块	-	-
6	入风口法兰	BW21601200010	BW21601200010
7	储料桶	-	-
8	储料桶加强环	-	-
9	桶盖	BL02090007520	BL02120001820
10	下吹风管	-	-
11	脚架固定焊块	-	-
12	清理门框架	-	-
13	清理门	-	-
14	清理门档板	-	-
15	脚架装配图	-	-
16	料斗法兰	-	-
17	关料板	YW09406000040	YW09406000040
18	磁力底座	YP10503300000	YP10503300000
19	箱体固定梁	-	-
20	外包桶	-	-
21	料斗外包名板	-	-
22	叉车横梁	-	-

\*表示可能损坏的项目；\*\*表示较可能损坏的项目，建议备份。

请在下单采购零配件之前，先确认说明书版本号，以确保零配件物料号与实物一致。

## 2.2.8 机器零件图(SHD-1500U~8000U)

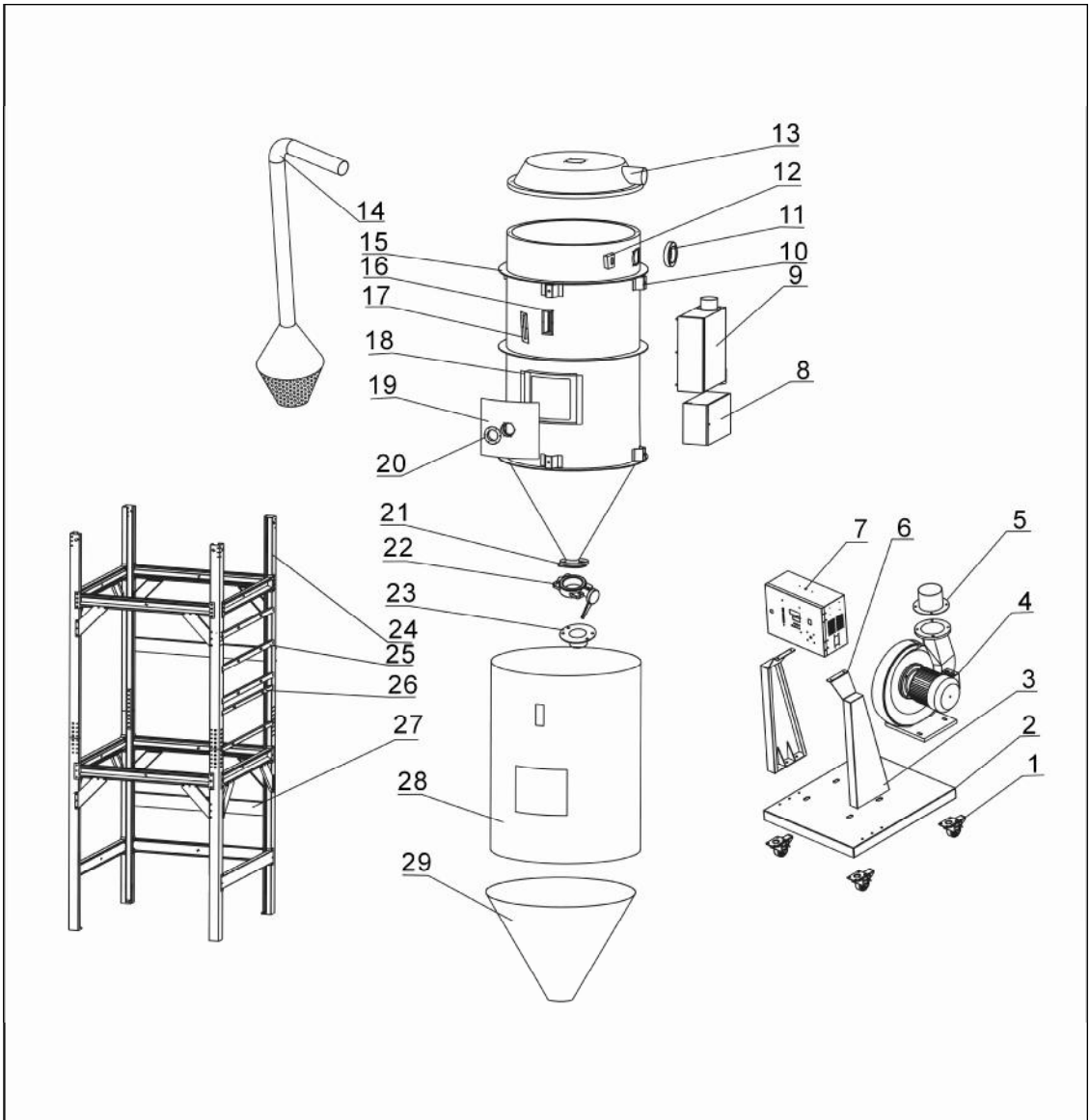

注：零件图中的阿拉伯数字详解见 2.2.8 材料明细表

图 2-7: 机器零件图(SHD-1500U~8000U)

## 2.2.9 零件材料明细表(SHD-1500U~8000U)

表 2-5: 零件材料明细表(SHD-1500U~2500U)

序号	名称	物料编号		
		SHD-1500U	SHD-2000U	SHD-2500U
1	脚轮	YW03000300200 YW03000300000	YW03000300200 YW03000300000	YW03000300200 YW03000300000
2	机架底坐	-	-	-
3	立柱	-	-	-
4	风机*	BM30112200050	BM30112200050	BM30554500050
5	风机法兰	-	-	-
6	焊块	-	-	-
7	主电控箱	-	-	-
8	电控箱	BH31150000250	BH31150000250	BH31250000150
9	加热箱	-	-	-
10	脚架固定板	-	-	-
11	入风口法兰	-	-	-
12	吊环	-	-	-
13	桶盖	-	-	-
14	下吹风管	-	-	-
15	储料桶加强	-	-	-
16	视料窗内框	-	-	-
17	六孔视料窗	-	-	-
18	清理门框	-	-	-
19	清理门	-	-	-
20	清理门挡板	-	-	-
21	料斗法兰	-	-	-
22	手动蝶阀	-	-	-
23	落料接管	-	-	-
24	脚架装配图	-	-	-
25	加热箱固定梁	-	-	-
26	控制箱固定梁	-	-	-
27	叉车横梁			
28	桶体铝包板			
29	料斗铝包板			

\*表示可能损坏的项目；\*\*表示较可能损坏的项目，建议备份。

请在下单采购零配件之前，先确认说明书版本号，以确保零配件物料号与实物一致。

表 2-6: 零件材料明细表(SHD-3000U~4000U)

序号	名称	物料编号		
		SHD-3000U	SHD-3500U	SHD-4000U
1	脚轮	YW03000300200 YW03000300000	YW03000300200 YW03000300000	YW03000300200 YW03000300000
2	机架底坐	-	-	-
3	立柱	-	-	-
4	风机*	BM30554500050	YM30403800000	YM30403800000
5	风机法兰	-	-	-
6	焊块	-	-	-
7	主电控箱	-	-	-
8	电控箱	BH31250000150	BH31350000050	BH31350000050
9	加热箱	-	-	-
10	脚架固定板	-	-	-
11	入风口法兰	-	-	-
12	吊环	-	-	-
13	桶盖	-	-	-
14	下吹风管	-	-	-
15	储料桶加强	-	-	-
16	视料窗内框	-	-	-
17	六孔视料窗	-	-	-
18	清理门框	-	-	-
19	清理门	-	-	-
20	清理门挡板	-	-	-
21	料斗法兰	-	-	-
22	手动蝶阀	-	-	-
23	落料接管	-	-	-
24	脚架装配图	-	-	-
25	加热箱固定梁	-	-	-
26	控制箱固定梁	-	-	-
27	叉车横梁	-	-	-
28	桶体铝包板			
29	料斗铝包板			

\*表示可能损坏的项目；\*\*表示较可能损坏的项目，建议备份。

请在下单采购零配件之前，先确认说明书版本号，以确保零配件物料号与实物一致。

表 2-7: 零件材料明细表(SHD-4500U~6000U)

序号	名称	物料编号			
		SHD-4500U	SHD-5000U	SHD-5500U	SHD-6000U
1	脚轮	YW03000300200 YW03000300000	YW03000300200 YW03000300000	-	YW03000300200 YW03000300000
2	机架底坐	-	-	-	-
3	立柱	-	-	-	-
4	风机*	YM30554000000	YM30007500000	YM30007500000	YM30001100000
5	风机法兰	-	-	-	-
6	焊块	-	-	-	-
7	主电控箱	-	-	-	-
8	电控箱	BH31350000050	BH31455000050	BH31455000050	BH31600000250
9	加热箱	-	-	-	-
10	脚架固定板	-	-	-	-
11	入风口法兰	-	-	-	-
12	吊环	-	-	-	-
13	桶盖	-	-	-	-
14	下吹风管	-	-	-	-
15	储料桶加强	-	-	-	-
16	视料窗内框	-	-	-	-
17	六孔视料窗	-	-	-	-
18	清理门框	-	-	-	-
19	清理门	-	-	-	-
20	清理门挡板	-	-	-	-
21	料斗法兰	-	-	-	-
22	手动蝶阀	-	-	-	-
23	落料接管	-	-	-	-
24	脚架装配图	-	-	-	-
25	加热箱固定梁	-	-	-	-
26	控制箱固定梁	-	-	-	-
27	叉车横梁	-	-	-	-
28	桶体铝包板				
29	料斗铝包板				

\*表示可能损坏的项目；\*\*表示较可能损坏的项目，建议备份。

请在下单采购零配件之前，先确认说明书版本号，以确保零配件物料号与实物一致。

表 2-8: 零件材料明细表(SHD-6500U~8000U)

序号	名称	物料编号		
		SHD-6500U	SHD-7000U	SHD-8000U
1	脚轮	-	-	-
2	机架底座	-	-	-
3	立柱	-	-	-
4	风机*	YM30001100000	YM30001500000	YM30001500000
5	风机法兰	-	-	-
6	焊块	-	-	-
7	主电控箱	-	-	-
8	电控箱	-	-	-
9	加热箱	-	-	-
10	脚架固定板	-	-	-
11	入风口法兰	-	-	-
12	吊环	-	-	-
13	桶盖	-	-	-
14	下吹风管	-	-	-
15	储料桶加强	-	-	-
16	视料窗内框	-	-	-
17	六孔视料窗	-	-	-
18	清理门框	-	-	-
19	清理门	-	-	-
20	清理门挡板	-	-	-
21	料斗法兰	-	-	-
22	手动蝶阀	-	-	-
23	落料接管	-	-	-
24	脚架装配图	-	-	-
25	加热箱固定梁	-	-	-
26	控制箱固定梁	-	-	-
27	叉车横梁	-	-	-
28	桶体铝包板			
29	料斗铝包板			

\*表示可能损坏的项目；\*\*表示较可能损坏的项目，建议备份。

请在下单采购零配件之前，先确认说明书版本号，以确保零配件物料号与实物一致。