



## 小型稱重式計量喂料機



在使用本產品之前，請先仔細閱讀產品說明書。

# SGD-Micro

## ■ 特點

### ● 小劑量精確測量

根據對色母顆粒的精確測量,可通過單振動流道持續準確的輸送色母料

### ● 簡單校準、較少維護

因單通道幾乎適用於所有添加料,可處理大範圍的進料率,便於清潔,所以可降低校準和維護時間

### ● 適用於所有的原料

球形原料

多種類型的次料

多種類型的粉狀料

微顆粒

### ● 全自動控制

小型產品生產商再無須對手動混合、重複調整色母添加料,從而降低產品不良率和避免原料過量消耗



## ■ 應用

小型稱重式計量餵料機,適用於小型產品生產上的小計量稱重混合

## ■ 外形

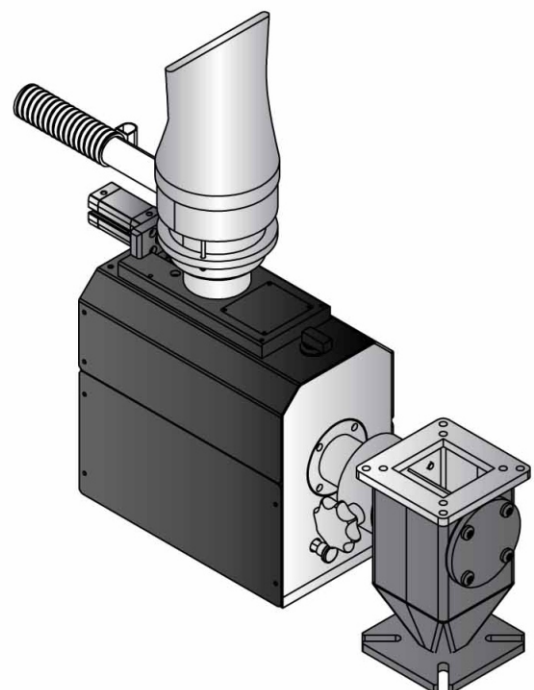
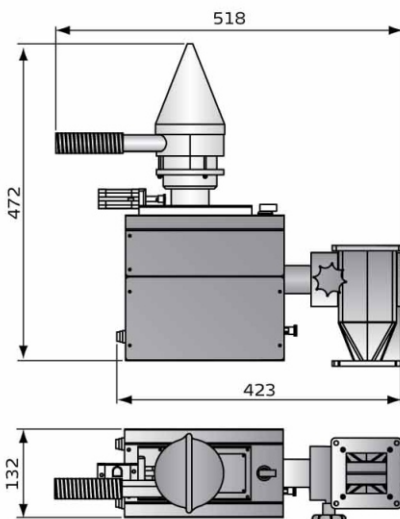

## ■ 規格

名稱	規格
料斗	550cc
輸出範圍	≤40g/分鐘
計量技術	振動系統
控制器	分離裝置和觸控式屏幕顯示
重量	0.1g
填料機	可選用Venturi集成填料機
安裝和送料	通過頸片適配器直接進入機器接入口
報警輸出	N/O, 乾接觸
重量	7.8kg
功率	100-240V, 50/60 Hz, 20V/A

應用	注塑	擠出	擠出成型
操作	批量操作 線上劑量和添加色 母料控制	連續操作; 線上劑量和控制添加料流 量(g/h)	連續操作 累計注塑週期和添加 劑重量(g/h)
設定點	設定理想的 添加比例和注塑量	設定理想的 添加料流量 (g/h)或理想的 擠出機產量百分比	設定理想的 添加比例和產品重量
輸入信號	塑化週期 同步乾接觸 輸入 (和選配的注塑 週期)	注塑機開/關操作同步乾接 觸輸入和擠出機速度相關 的類比輸入0-10v或數位 輸入	注塑機開關操作 同步乾接觸輸入 和吹塑機吹塑週期同步 乾接觸輸入
資料記錄	塑化週期同步乾接 觸輸入 (和選配的注 塑週期)	累計資料 (總添加劑的消 耗量)	累積總消耗量和循環次數
通訊界面	TCP/IP	選配 TCP/IP	TCP/IP

## 信易集團

地址: 台灣省新北市樹林區民和街23號

電話: +886 2 2680 9119

傳真: +886 2 2680 9229

Email: shini@shini.com

## 製造工廠

- 台灣
- 東莞
- 平湖
- 寧波
- 重慶
- 浦那

2018-03-15-04 版權所有 翻版必究

[www.shini.com](http://www.shini.com)